

BSB 600

Båndsavsmaskine



Tekniske data

Hjulets diameter:	600 mm
Savklingens længde:	min. 4660 mm / maks. 4735 mm
Savklingens bredde:	15 - 30 mm (8 - 30 mm med specielt kronet hjulets belægning)
Savklingens tykkelse:	0,5 - 0,6 mm
Bredde på hjulets belægning:	30 mm
Savklingens hastighed:	1550 m/min
Skærehøjde:	maks. 400 mm
Skærebredde:	maks. 580 mm
Bordstørrelse:	590 x 810 mm
Bordhøjde:	920 mm
Føring af båndsavklinge:	APA 2 (størrelse 2)
Laserenhed (ekstraudstyr):	laserklasse 1M
Drivmotorens effekt:	standard: 2,2 kW (3,0 hk) ekstraudstyr: 3,0 kW (4,0 hk)
Motorbremse:	mekanisk (elektrisk med mulighed for »trinløs hastighedskontrol«)
Beskyttelsesklasse:	IP54
Krav til plads:	se side 2
Vægt	ca. 280 kg (netto)
Spænding:	400 V / 50 Hz
Forsyningskabel:	Cu, 5-leder Tværsnittet skal bestemmes på stedet af en kvalificeret elektriker!
Faser, der skal tilsluttes:	L1 L2 L3 N PE
Sikring:	16 A
Udsugning:	2 x Ø 100 mm Volumenstrøm: 790 m ³ /h
Udsugningskapacitet:	ca. 1450 m ³ /t ved 20 m/s (tørre spåner)
Signalkabel til udsugningssystem:	klemme 1 + 2 på drejekontaktens kontakt S2



- Vigtigt: Det lokale elforsyningselskabs regler gælder.
- Fejlsøjfens impedans og anordningernes egnethed til overstrømsbeskyttelse skal kontrolleres på maskinens installationssted.
- Den elektriske tilslutning må kun udføres af en autoriseret elektriker.
- Maskinens ledningsdiagram findes i maskinsøjlen bag kontrolpanelet.
- Du finder kredsløbsdiagrammet i maskinsøjlen bag kontrolpanelet eller (eventuelt) i kontrolskabet.

Emissionsværdier i henhold til EN ISO 3746:2010

Lydens effektniveau ¹	tomgang: 80 dB(A) forarbejdning: 102 dB(A)
Emissionstrykniveau på arbejdspladsen ¹	tomgang: 67 dB(A) forarbejdning: 89 dB(A)
Værdi for arbejdspladsrelateret støvemission ^{2 3}	0,74 mg/m ³



Så snart maskinens arbejdspladsrelaterede støjemissionsværdier overstiger 85 dB(A) overskrides, skal personalet udstyres med passende høreværn!

¹ Usikkerhedstillæg K = 4dB | ² tilladt 2,0 mg/m³ luft | ³ Støvemissionsværdier: Bestemt i henhold til GS-HO-05

Dimensioner og arbejdsplads

Set forfra:

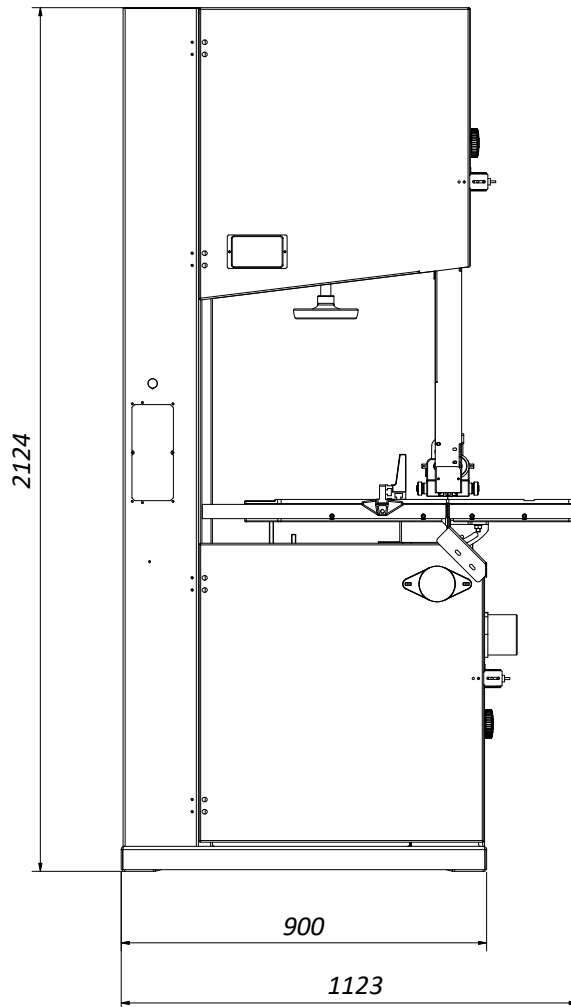

Set fra siden:

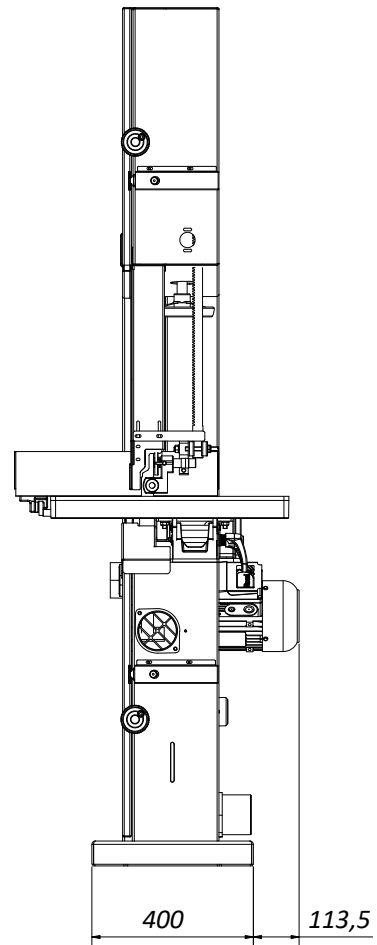

Set oppefra:

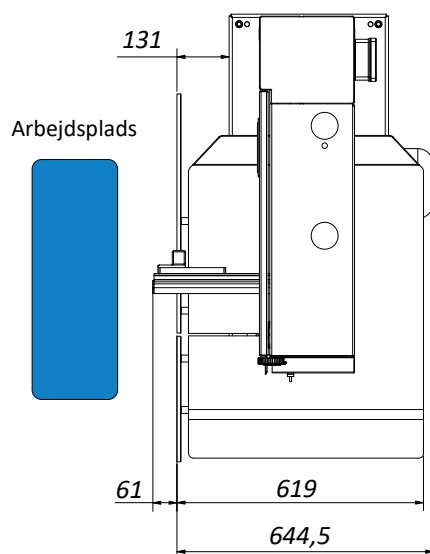

Behov for plads:

Det effektive pladsbehov afhænger generelt af maskinens dimensioner og dimensionerne på de arbejds-emner, der skal bearbejdes.

Sørg generelt for tilstrækkelig plads omkring maskinen, og tag også højde for den nødvendige arbejdsstation til betjeningspersonalet og til indføring og udføring af emnerne.

HOKUBEMA Maschinenbau GmbH

Graf-Stauffenberg-Kaserne, Binger Str. 28 | Halle 120

DE 72488 Sigmaringen | Tel. +49 07571 755-0

E-mail: info@hokubema-panhans.de | Web: <https://hokubema-panhans.de>