

BSB 600

Serra de fita



Dados técnicos

Diâmetro das rodas:	600 mm
Comprimento da lâmina de serra:	min. 4660 mm / max. 4735 mm
Largura da lâmina de serra:	15 - 30 mm (8 - 30 mm com corramento especial)
Espessura da lâmina de serra:	0,5 - 0,6 mm
Largura da banda de rodagem:	30 mm
Velocidade da lâmina de serra:	1550 m/min
Altura de corte:	max. 400 mm
Largura de corte:	max. 580 mm
Formato de mesa:	590 x 810 mm
Altura da mesa:	920 mm
Guia da lâmina de serra de fita:	APA 2 (tamanho 1)
Dispositivo laser (opção):	classe laser 1M
Potência do motor de acionamento:	standard: 2,2 kW (3,0 CV) opção: 3,0 kW (4,0 CV)
Freio do motor:	mecânico (elétrico com opção de velocidade infinitamente variável)
Classe de proteção:	IP54
Necessidade de espaço:	ver página 2
Peso:	aprox. 280 kg (líquidos)
Tensão:	400 V / 50 Hz
Cabo de alimentação:	Cu, 5 núcleos A secção transversal deve ser determinada no local por um electricista qualificado!
Fases a ligar:	L1 L2 L3 N PE
Fusível:	16 A
Sistema de extração:	2 x Ø 100 mm fluxo de volume: 790 m ³ /h
Diâmetro das rodas:	aprox. 1450 m ³ /h a 20 m/s (aparos secas)
Cabo de sinalização para o sistema de extração:	terminais 1 + 2 no interruptor de came S2



- Atenção: Aplicam-se os regulamentos da empresa local de fornecimento de energia.
- A impedância do circuito de defeito e a adequação dos dispositivos de proteção contra sobretensões devem ser verificadas no local de instalação da máquina.
- A ligação elétrica só pode ser efetuada por um electricista autorizado.
- O esquema elétrico encontra-se na coluna da máquina, atrás do painel de comando, ou no armário de comando (opcional).

Valores de emissão de acordo com a norma EN ISO 3746:2010

Nível de potência sonora ¹	Modo inativo: 80 dB(A) Processamento: 102 dB(A)
Nível de pressão de emissão no local de trabalho ¹	Modo inativo: 67 dB(A) Processamento: 89 dB(A)
Valor das emissões de poeiras relacionadas com o local de trabalho ^{2 3}	0,74 mg/m ³



Se os valores de emissão de ruído da máquina no local de trabalho excederem 85 dB(A), o pessoal deve estar equipado com proteção auditiva adequada!

¹De acordo com ISO3746-ISO7960 / Anexo J | ²Admissível 2,0 mg/m³ ar | ³Valores de emissão de poeiras: Determinados de acordo com GS-HO-05

Dimensões e local de trabalho

Vista frontal:

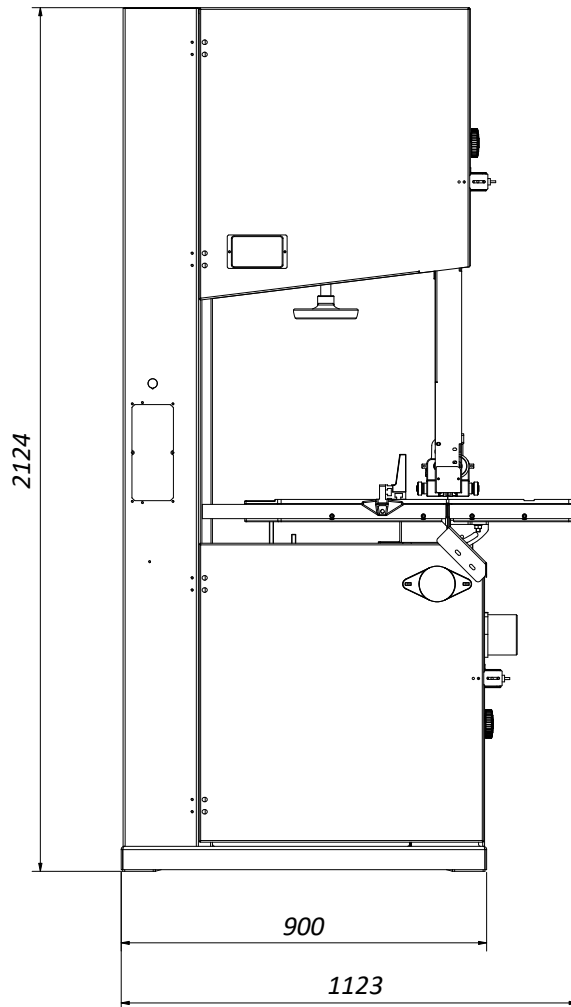

Vista lateral:

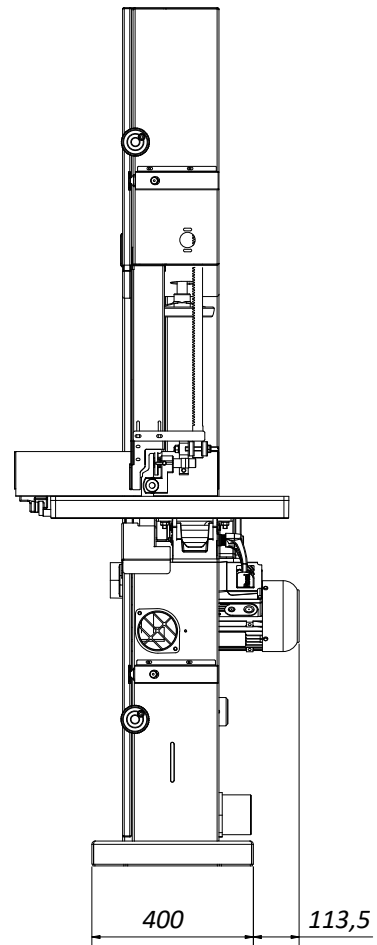

Vista superior:

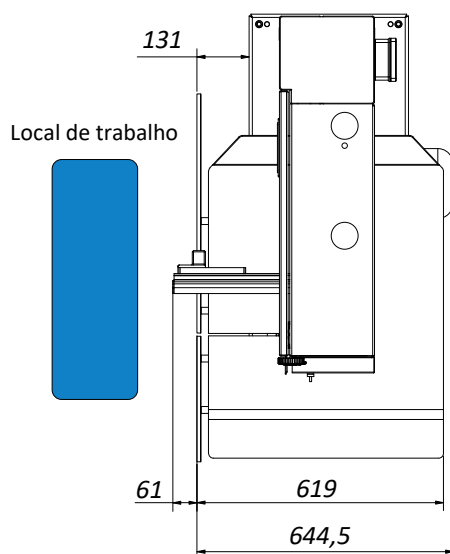

Necessidade de espaço:

A necessidade efetiva de espaço depende geralmente das dimensões da máquina e das dimensões das peças a processar.

Em geral, é necessário prever um espaço suficiente à volta da máquina e ter em conta o espaço de trabalho necessário para o pessoal operador e para a entrada e saída das peças.

HOKUBEMA Maschinenbau GmbH

Graf-Stauffenberg-Kaserne, Binger Str. 28 | Halle 120

DE 72488 Sigmaringen | Tel. +49 07571 755-0

E-mail: info@hokubema-panhans.de | Web: <https://hokubema-panhans.de>