

BSB 700

Vannesaha



Tekniset tiedot

Pyörän halkaisija:	700 mm
Sahanterän pituus:	min. 5020 mm / max. 5140 mm
Sahanterän leveys:	15 - 35 mm (8 - 35 mm erityisellä kruunauksella)
Sahanterän paksuus:	0,6 - 0,7 mm
Terän leveys:	35 mm
Sahanterän nopeus:	1570 m/min
Leikkuukorkeus:	max. 420 mm
Leikkausleveys:	max. 680 mm
Pöydän koko:	700 x 970 mm
Pöydän korkeus:	920 mm
Vannesahanterän ohjain:	APA 2 (koko 2)
Laserlaite (lisävaruste):	laserluokka 1M
Käyttömootorin teho:	vakio: 3,0 kW (4,0 hv) vaihtoehto: 4,0 kW (5,5 hv)
Mootorin jarru:	mekaaninen (sähköinen portaattomalla nopeudella)
Suojausluokka:	IP54
Tilantarve:	katso sivu 2
Paino:	noin 430 kg (netto)
Jännite:	400 V / 50 Hz
Syöttökaapeli:	Cu, 5-ydin Pätevän sähköasentajan on määritettävä poikkileikkaus paikan päällä!
Sähköliitäntä:	L1 L2 L3 N PE
Sulake:	16 A 3,0 kW moottorilla tai 20 A valinnaisella 4,0 kW moottorilla
Imuletkuliitännät:	2 x Ø 100 mm tilavuusvirta: 1140 m ³ /h
Imukapasiteetti:	noin 1450 m ³ /h nopeudella 20 m/s (kuiva hake)
Yhteys merkinantolaitetta varten:	kosketin 163 + 164 kontaktorissa K1, katso kytkentäkaavio



- Huomio: Sovelletaan paikallisen sähköyhtiön määräyksiä.
- Vikasilmukan impedanssi ja ylivirtasuojalaitteiden soveltuvuus on tarkistettava koneen asennuspaikalla.
- Sähkökytkennän saa suorittaa vain valtuutettu sähköasentaja.
- Koneen kytkentäkaavio löytyy konesarakkeesta ohjauspaneelin takaa.
- Piirikaavio on koneen sarakkeessa ohjauspaneelin takana tai (valinnaisesti) ohjauskaapissa.

Päästöarvot standardin EN ISO 3746:2010 mukaisesti

Äänitehotaso ¹	tyhjäkäynti: 85 dB(A) käsittely: 97 dB(A)
Päästöpaineen taso työpaikalla ¹	tyhjäkäynti: 68 dB(A) käsittely: 89 dB(A)
Työpaikkaan liittyvä pölypäästöarvo ^{2 3}	0,39 mg/m ³



Jos koneen työpaikkakohtaiset melupäästöarvot ylittävät 85 dB(A), henkilökunnalla on oltava asianmukaiset kuulosuojaimet!

¹ Epävarmuuskorvaus K = 4dB | ² sallittu 2,0 mg/m³ ilmaa | ³ Pölypäästöarvot: Määritetty GS-HO-05 mukaisesti

Mitat ja työpaikka

Näkymä edestä:

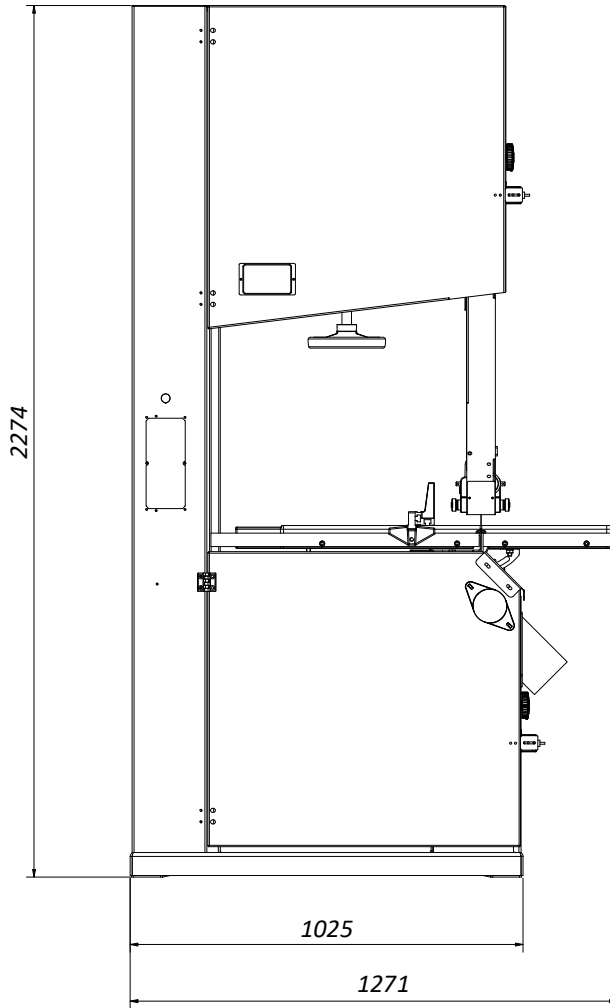

Näkymä sivulta:

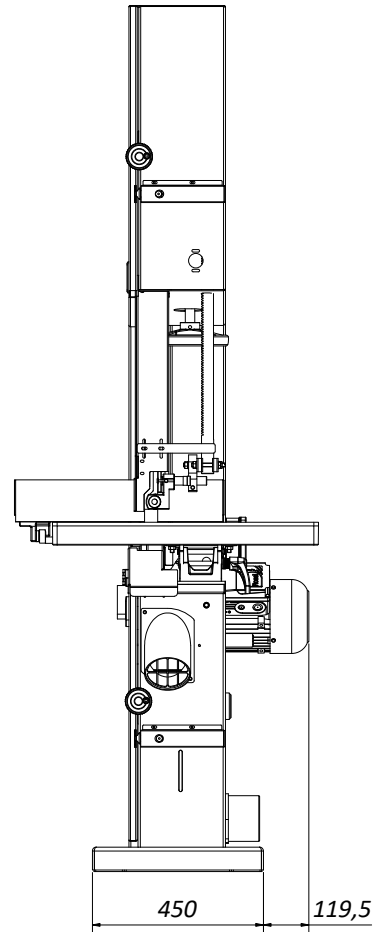

Näkymä ylhäältä:

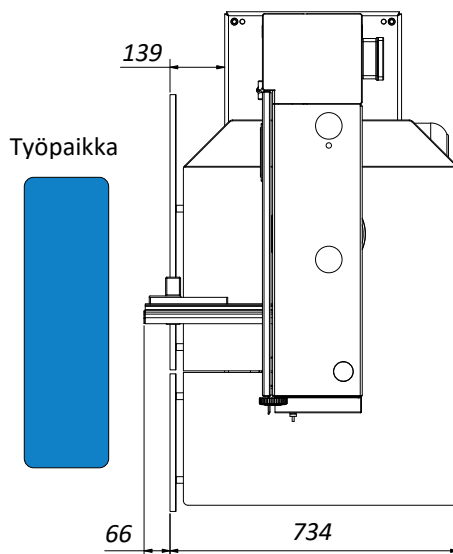

Tilantarve:

Tehollinen tilantarve riippuu yleensä koneen mitoista ja käsiteltävien työkalujen mitoista.

Koneen ympärille on yleensä varattava riittävästi tilaa, ja lisäksi on otettava huomioon käyttökonekunnan ja työkalujen syöttö- ja poistotilojen vaatima työtila.

HOKUBEMA Maschinenbau GmbH

Graf-Stauffenberg-Kaserne, Binger Str. 28 | Halle 120

DE 72488 Sigmaringen | Tel. +49 07571 755-0

Sähköposti: info@hokubema-panhans.de | Web: <https://hokubema-panhans.de>